

Catálogo | Magnéticos



Soluções para fixação
magnética de precisão

CABEDAL MAGNÉTICO PERMANENTE

Para levantamento de material ferromagnético

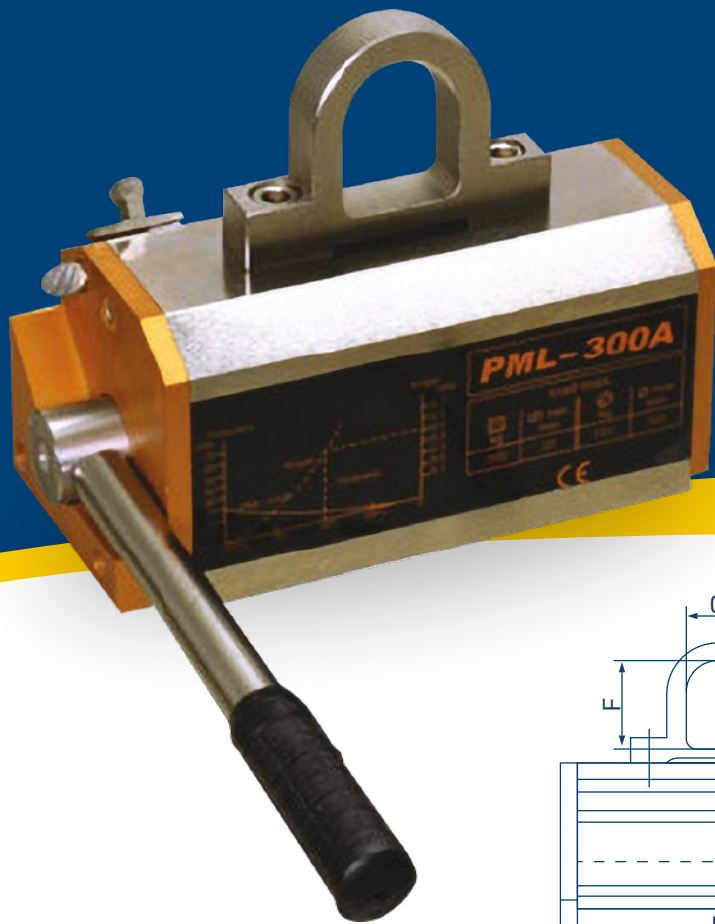

- Compacto e leve;
- Fator mínimo de segurança - 3.5;
- Adequado para material plano e redondo;
- Não requer manutenção;
- Prevenção de desativação acidental;
- Pode ser desligado com apenas uma mão;

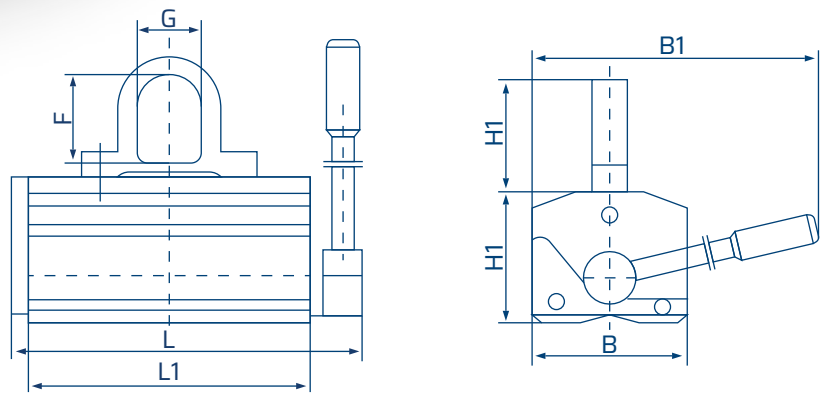

Modelo	Comprim.	L1	Largura	H1	H2	B1	F	G	Peso Kg
PML-100A	135	110	60	65	46	150	32	32	3.5
PML-300A	203	165	87	89	68	223	45	38	10
PML-600A	266	226	112	109	86	287	58	45	21
PML-1000A	330	290	148	125	95	364	60	52	40
PML-1500A	385	330	178	145	118	447	70	65	65
PML-2000A	470	420	178	145	118	487	70	65	83

Forma material	Chapa de Aço			Produtos de Aço Circulares			
Modelo	Capacidade de elevação (k)	Espessura mínima	Comprimento máximo	capacidade de elevação	Diâmetro máximo	Comprimento máximo	Espessura mínima
PML-100A	100	10	1000	30	100	1000	10
PML-300A	300	20	1500	100	300	1500	12
PML-600A	600	30	2000	200	400	2000	20
PML-1000A	1000	40	3000	300	450	3000	28
PML-1500A	1500	50	3000	450	500	3000	34
PML-2000A	2000	60	3000	600	600	3000	40

MESA MAGNÉTICA PERMANENTE (Retangular)

Para Fresagem leve e pesada

- Magnetismo forte com baixo índice residual;
- Operação estável de alta precisão;
- Polos magnéticos finos, ideais para trabalhos com peças finas e de dimensão reduzida;
- Enquanto liga e desliga a força magnética, o acumulado de força não se sofre alterações.

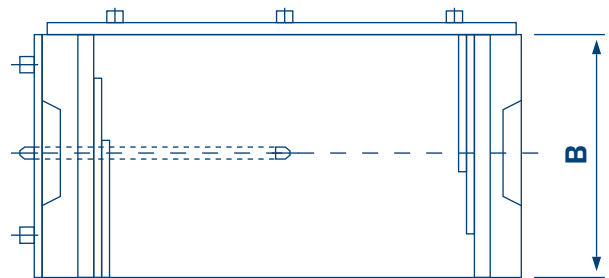
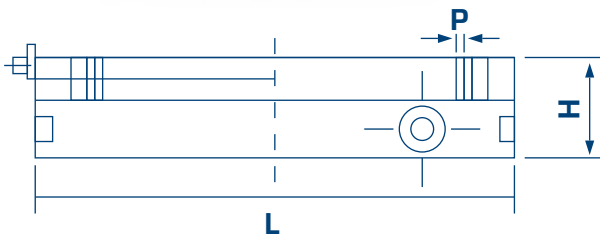

unidade (mm)

Modelo	L	B	H	T	P	Magnético N/cm ²	Peso
X41 - 1010	100	100	48	20	0.5 + 1.5	140	3.6
X41 - 10175	175	100	48	20			4
X41 - 1515	150	150	48	20			8
X41 - 1520	200		48				11
X41 - 1525	250		48				13.8
X41 - 1530	300	200	48	22	1 + 3	120	16.8
X41 - 1535	350		48				19.6
X41 - 1540	400		51				26.8
X41 - 1545	450	250	51	23	0.5 + 1	80	26.5
X41 - 2020	200		51				15
X41 - 2025	250		51				18.5
X41 - 2035	350	300	53	23	0.5 + 1	80	28.5
X41 - 2040	400		53				31.8
X41 - 2045	450		53				39.5
X41 - 2550	500	250	58	23	0.5 + 1	80	53.5
X41 - 3060	600	300	58				77

FRESAGEM C/ MESA MAGNÉTICA PERMANENTE

Para fabrico pesado
(Peças de pequeno, médio e grande porte)

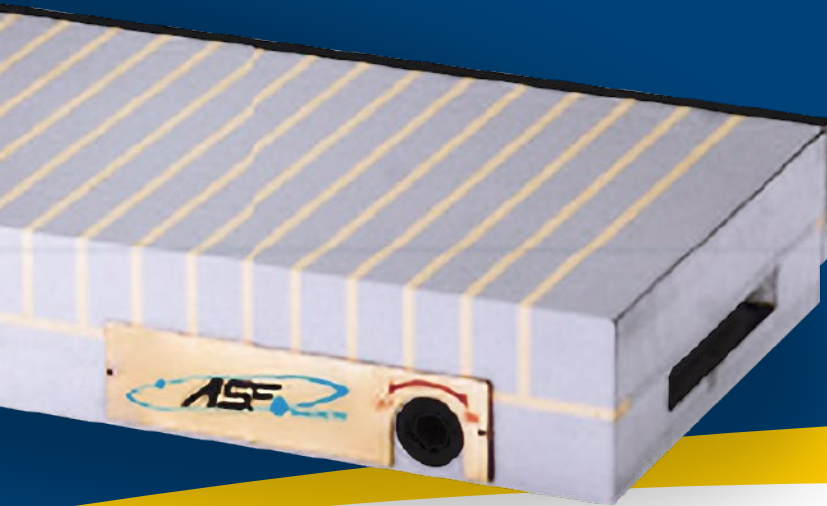

- Pole pitch: 2 + 12mm;
- Força nominal de retenção: 180 N/cm²;
- Campo magnético denso, concentrado;
- Alta precisão e baixo magnetismo residual;
- Sem campos dispersos ou magnetização do líquido;
- Arrefecimento da ferramenta / estrutura à prova de água;
- Pode ser desligado com apenas uma mão.

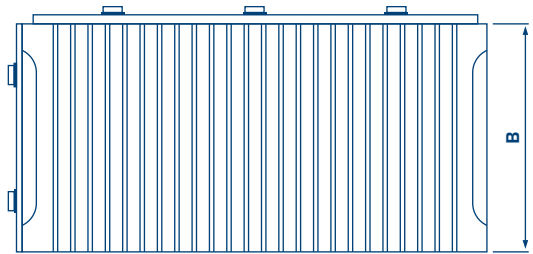
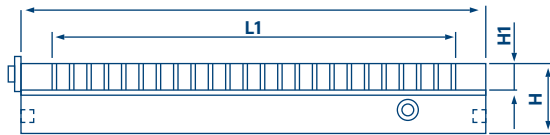

Modelo: **PMM**

unidade (mm)

Tamanho	Largura	Comprimento	Comp. efetivo	Altura	A1	Peso (kg)
1525	150	250	199	60	23	17 kg
1530	150	300	259	60	23	20 kg
1535	150	350	304	60	23	24 kg
1545	150	450	409	60	23	31 kg
2030	200	300	259	60	23	29 kg
2040	200	400	349	60	23	37 kg
2045	200	450	409	60	23	41 kg
2050	200	500	459	60	23	46 kg
2060	200	600	559	60	23	55 kg
2530	250	300	259	60	23	35 kg
2535	250	350	304	60	23	41 kg
2540	250	400	349	60	23	47 kg
2545	250	450	409	60	23	52 kg
3030	300	300	259	60	23	39 kg
3040	300	400	349	60	23	52 kg
3050	300	500	459	60	23	65 kg
3060	300	600	559	60	23	80 kg
4040	400	400	349	60	23	71 kg

MESA DE SENO MAGNÉTICA

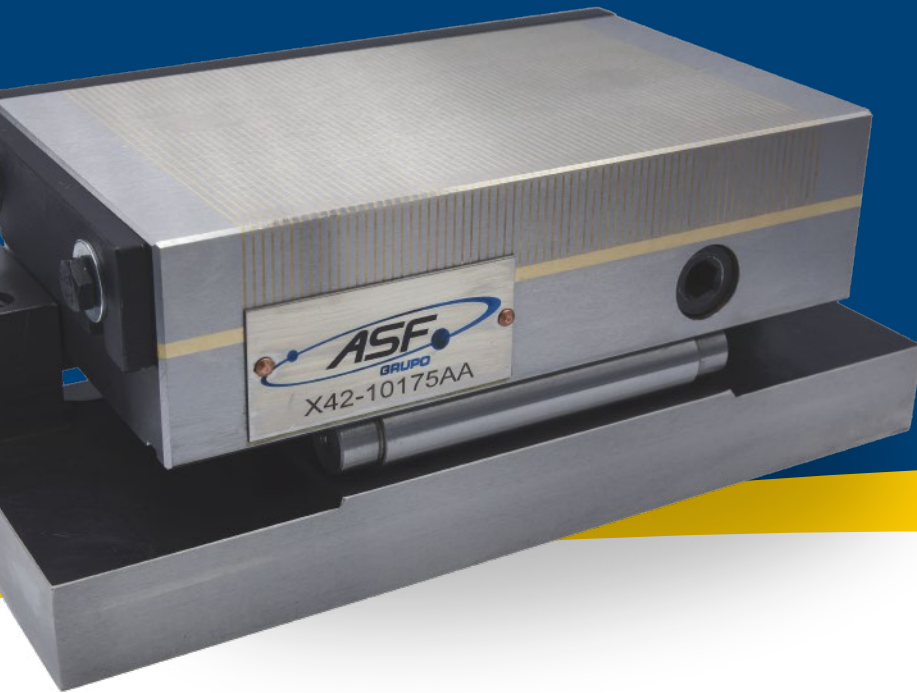

- Base fabricada em aço carbono (dureza 52 oH)
- Precisão angular 0.0005mm / 100mm
- Distribuição uniforme de força magnética
- Ângulo ajustável 0-60°

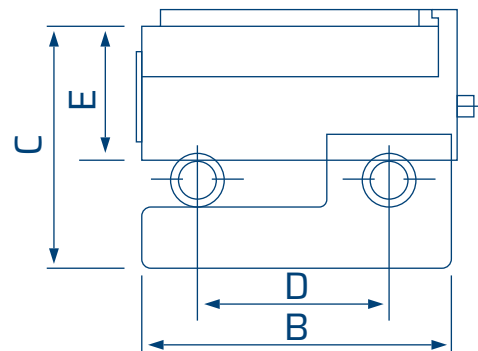
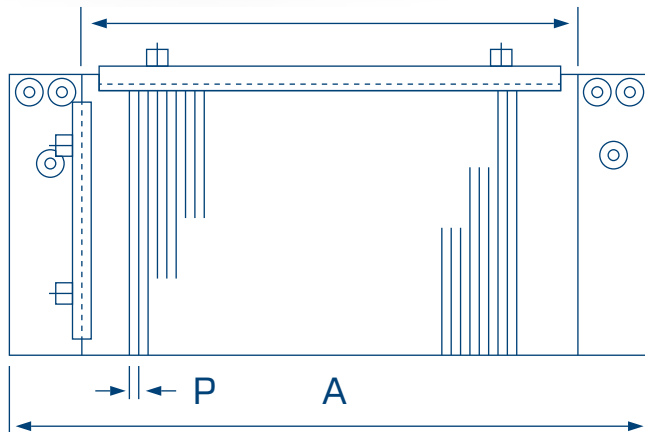

Modelo	L	B	C	D	E	A	P	Inclinação	Peso Kg
X42-1075	175	100	86	75	48	225	0.5 + 1.5	0-60°	11.5
X42-1515	150	150		100		1 + 3	15		
X42-1530	300	150		100		0.5 + 1	32		
X42-12525	250	125		75		300	19.5		

PARCEIROS DE CONFIANÇA

Representamos e trabalhamos lado a lado, com marcas líder de mercado, na nossa procura contínua por lhe entregar a melhor qualidade ao nível de produto e serviço.

Abrasivos, Magnéticos e Acessórios



Abrasivos _____



Ferramentas de fresagem _____



Barras de aço de precisão _____



Barras de aço de precisão _____



Mobiliário industrial _____



Equipamentos de metrologia _____



ASF
Technical Tooling

Fabrico de Acessórios técnicos de precisão, fresagem e retificação de precisão

SFR
Soluções Industriais

Comércio de abrasivos e acessórios

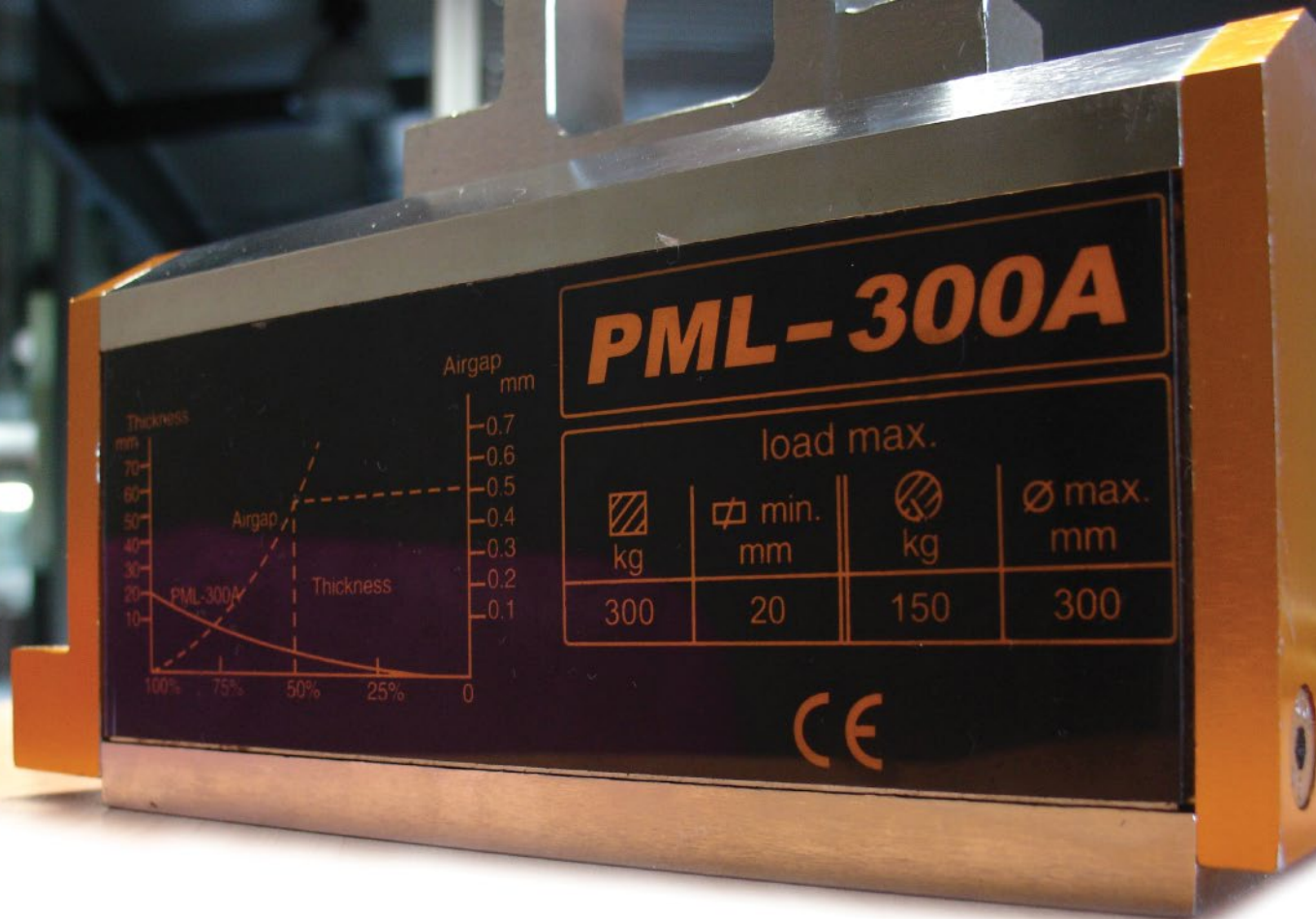

PML-300A

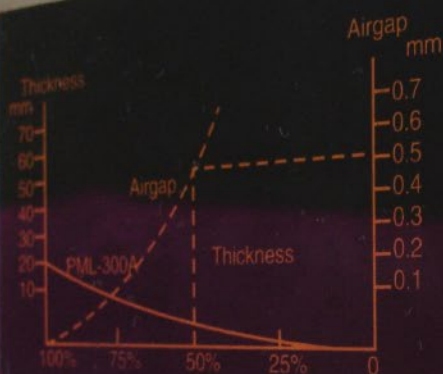

load max.

 kg	 min. mm	 kg	 max. mm
300	20	150	300



www.grupoasf.pt
geral@grupoasf.pt

tlf.: +351 244 771 177/9
Fax: +351 244 771 181

Estrada Nacional 356 N^o2 - Apartado 63
2405-026 Maceira LRA - Portugal

Ref: mag00001/10-2021